

SAB-50G-PB

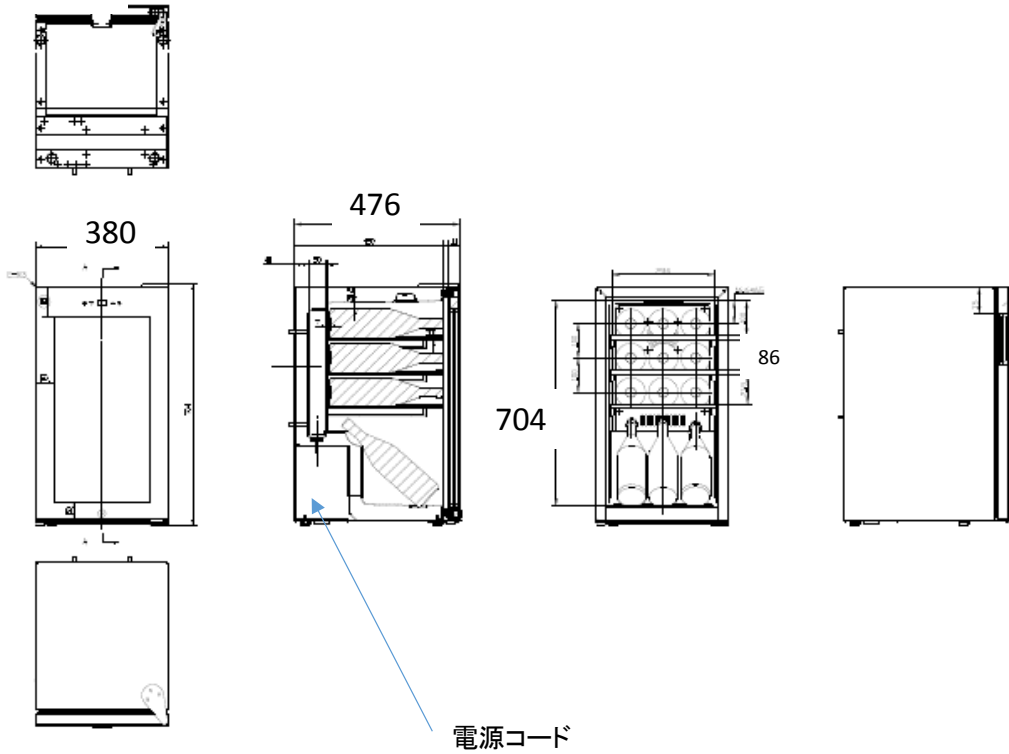

会社名		さくら製作所株式会社					
製品名		ファニエル ワインセラー					
品番		SAB-50G-PB					
温度管理		1温度管理					
寸法	外形(mm)	幅	奥行	高さ			
	放熱スペース	30	30	100			
有効内容積		52L					
材質	外側	粉体塗装鋼板					
	内側	ABS樹脂					
	扉	ガラス(3層)					
	扉枠	粉体塗装鋼板					
断熱材		シクロペンタン					
性能	条件	外気温30℃ 湿度60% 直射日光無し		電動機定格消費電力	70W		
	庫内温度	5℃~20℃		電熱装置の定格消費電力	60W		
	温度調節	加温ヒータ、温調センサ		年間消費電力量	180kwh/年(JIS-C9801)		
冷却サイクル	圧縮機	全密閉型 レシプロ			付属品	木製棚	3枚
	凝縮機	ワイヤー&チューブ側面内臓				鍵	2個
	冷却器	アルミフィンチューブ 強制循環式				LED庫内灯	2W 1個
	冷媒	R600a				台脚	4個(上下調節可能)
	ファンモータ	DCファン 1W			製品重量	27kg	
	温度制御	電子コントロール			収納本数	12本(86mm直径ボトル)	
	霜取	自動			電源コード	2.0m	
	電源	単相 100V(50/60Hz)			アースボルト	黄銅4mm	